

Programma Ufficiale 26ª giornata

MARTEDI' 30 APRILE 2024

Ore:14:00 - PROVA DI RIQUALIFICA INSERIMENTO IN CATEGORIA F (tempo richiesto 1.17.0)

Sc.Vento Lavec L.Siddi V.Luongo 1 AGLIANICO MDM 1600 mb 8 Ideale Luis e Ofelia D'ete

1 Ore 14:30 - Verde - PREMIO RADIO MARTE - GENTLEMEN - Euro 6.600,00 - Metri 1600

(2.346,00-1.122,00-612,00-306,00-204,00 e 1.200,00) agli allenatori (276,00-132,00-72,00-36,00-24,00) ai guidatori (138,00-66,00-36,00-18,00-12,00)
(GENTLEMEN - COND) Indigeni da 5 a 6 anni Esteri da 5 a 6 anni vincitori da Euro 15.000,00 a Euro 35.000,00 nella carriera. Metri 1600. (corsa internazionale).

Sig.Sbrizzi Pietro-sbrizzi Gennaro	Giov.D'alessandro	P.Sbrizzi	1 DOYLE WISE L	1600	mbo5	Daguet Rapide e Giudy Bi	g.bianca a strisce verticali blu
Sc.La Nazionale Sas	L.Cuozzo	C.Orlando Sen	2 DELIRIO	"	mb 5	Maharajah e Sofia Ll	g.azz. rosso a fasce vert. man. azz. 3 stelle s.d.
Sig.Capano Paolo	M.Finetti	L.Farina Jr	3 DIXIE SPAV	"	fb 5	Napoleon Bar e Opinio Pf	g.marrone 3 strisce vert.verdi 'paolo' sul d.
Sig.Costabile Ciro	Mic.Di Maro	C.Perfetto	4 DEREK IDO	"	cb 5	Cc's Chuckie T e Fresia Del Giar	g.rossa maniche nere
Sc.Larg	L.Panico	L.Venditti	5 DREAM ROD D'ALVIO	"	ms 5	Rod Stewart e Ninfa Yes	g.blù azzurro bianca a fasce orizzontali
Sc.Team Tony Trans	Mic.Di Maro	Fil.Esposito	6 DIABLO BY TONY	"	cb 5	Ready Effe e Diva Car	g.e maniche grigie polsi gialli
Sig.Bisogno Vincenzo	U.Di Vincenzo	V.Bisogno	7 DEW DROP	"	fs 5	Oropuro Bar e Lacrima Christi	g.blù maniche bianche
Sig.Donnarumma Gaetano	Sav.Gallo	Ga.Donnarumma	8 DAIMON JVS	"	ms 5	Oropuro Bar e Olandiera	g.a scacchi bianchi e blu maniche bianche
Sc.Star Light Di Di Ruscio Paola & C. Snc	Dan.Quarneti	E.Villani Orlando	9 DARK LADY DEI RUM	"	fb 5	Looney Tunes e Talgiers Dei Rum	g.bianca con stella nera maniche rosse
Sc.Indal Srl	L.Becchetti	A.Vitiello	10 DOC INDAL	"	cb 5	Ready Cash e Magia Ek	g.azzurra carre' oro 'lll' giallo scr.indal sd
Sig.Di Biase Gennaro	Giov.D'alessandro	V.D'alessandro	11 COLDPLAY COL	"	cb 6	Exploit Caf e Marzari	g.nera bracciali e polsi blu
Sc.My Horse S.R.L.	G.Ruocco	G.Franco	12 DAYTON	"	mb 5	Maharajah e Road Dei Sogni	g.bianca carre' giallo con rombi rossi
Sc.De Concilio	A.Galasso	C.Ciccarelli	13 DAVID DEL RONCO	"	mb 5	Iulius Del Ronco e Primula Inn Ronco	g.bianca fascia circolare e maniche verdi
Sig.Casillo Manuele	G.Casillo	M.Casillo	14 DALI' DEL RONCO	"	cb 5	Iulius Del Ronco e Paloma Del Ronco	g.e man.bianche striscia obliqua bordeaux grigia

2 Ore 15:00 - Rosso - PREMIO VILLA D'ANGELO - Euro 7.480,00 - Metri 1600

(2.658,80-1.271,60-693,60-346,80-231,20 e 1.360,00) agli allenatori (312,80-149,60-81,60-40,80-27,20) ai guidatori (156,40-74,80-40,80-20,40-13,60)
(PROF - COND) Indigeni di 3 anni Esteri di 3 anni vincitori da Euro 5.000,00 a Euro 10.000,00 nella carriera. Metri 1600. (corsa internazionale).

Sig.Finetti Massimo	M.Finetti	V.Luongo	1 FIORENZO JET	1600	mb 3	Oasis Bi e Lusevera Jet	g.bian.man.e str.vert.verdi carre'bi.ver.a rombi
All.II Grifone Srl - Soc.Agricola	L.Panico	L.Panico	2 FLAMINIA GRIF	"	fb 3	Napoleon Bar e Gengis Fans	g.bianca strisce nere con rombi grigi
Sig.Diana Corradino	C.De Cristoforo	M.Vecchione	3 FALKO LJ	"	cb 3	Maharajah e Pompadour	g.verde maniche blu
Sig.Mungiguerra Luigi	R.Chiaro	V.Gallo	4 FERULA COL	"	fb 3	Sceicco e Rea Silva	g.bianca 2 strisce verticali blu sul dorso
Sc.Mary Forever Sas Di Maria Maglione	Gior.D'alessandro Sen	Gior.D'alessandro Sen	5 FLY TOP	"	mb 3	Tesoro Degli Dei e Amiral Top	g.verde scuro maniche e stelle gialle sul dorso
Sig.Sorrentino Alfredo	V.Castiglia	G.Amitrano	6 FANTASY GAR	"	fb 3	Oasis Bi e Galaxy Brown	g.blù polsi bianchi
Sc.Se.Fin.	L.Flagiello	V.D'alessandro Jr	7 FEDE JET	"	fb 3	Maharajah e Rumba Jet	g.bianca man.celesti stella e scr.'se.fin.' s.d.
Sig.Cimmino Ciro Rosario	Fr.Esposito	C.Maione	8 FASTO DOC	"	mb 3	Santiago D'ete e Valeria Doc	g.bianco rosso verde

3 Ore 15:30 - Bianco - PREMIO MEMORIAL CARMINE DI VINCENZO - NASTRI - Euro 8.250,00 - Metri 2060 / 2080

(2.932,50-1.402,50-765,00-382,50-255,00 e 1.500,00) agli allenatori (345,00-165,00-90,00-45,00-30,00) ai guidatori (172,50-82,50-45,00-22,50-15,00)
(PROF - PENALITA) Indigeni di 4 anni Esteri di 4 anni vincitori da Euro 5.000,00 a Euro 32.000,00 nella carriera. Metri 2060-2080.
Penalità fissa di m.20 vincitori di Euro 16.000,00 in carriera. (corsa internazionale).

Sc.Soc. All. D'alessandro Raffaele Srl	L.Flagiello	G.Jodice	1 ESPERANZA ALBA SM	2060	fb 4	Oropuro Bar e Gemon Shari Sm	g.azzurra polsini bianchi sul d. lettere f.d.
Sc.Santese Srl	M.Orlando	V.Gallo	2 EGALITE'	"	fs 4	Django Riff e Offesa	g.a quarti bianco blu royal man. bianco blu
Sig.Immobile Michele	L.Siddi	G.Immobile	3 ENPARENTE PAR	"	mb 4	Ruty Grif e Old America Par	g.bianco celeste rombi celesti
Sc.Van Dijk Gmbh	Soc.All.Gocciadoro Alessandro Srl	A.Gocciadoro	4 NORA TRANSS R-NL-	"	fbo4	Pastor Stephen e Broadwaytrans	g.bianca
Sc.Indal Srl	And.Esposito	Rene' Legati	5 EXELON INDAL	"	mb 4	Varenne e Tabatha Rob As	g.azzurra carre' oro 'lll' giallo scr.indal sd
Sig.Zanetti Walter	L.Flagiello	V.D'alessandro Jr	6 EL CHAPO LAKSMY	"	mbo4	Manofmanymissions e Rainbow Of Nando	g.e maniche blu carre' blu-verde a rombi
Sig.raD'alessandro Assunta	Soc.All.Team Minopoli Srl	M.Minopoli Jr	7 ERMIONE PEL	"	fbo4	Oropuro Bar e Rosaspina Om	g.blù maniche rosse
Sig.Improda Antonio	A.Improda	R.Forino	8 EUNAPUPA	"	fb 4	Remo Gas e Umapupa	g.gialla spalline blu
Sc.Casillo Srl	G.Casillo	A.Di Nardo	9 ELISE ANA	2080	fs 4	Maharajah e Carlos Goldie	g.amaranto maniche amaranto e grigie

Targa al Gentleman del cavallo vincitore offerta dalla Famiglia Di Vincenzo

4 Ore 16:00 - Azzurro - PREMIO ALLEVAMENTO TONIATTI - MEMORIAL DOMENICO TONIATTI - FEMMINE - INVITO - Euro 15.400,00 - Metri 1600

(5.474,00-2.618,00-1.428,00-714,00-476,00 e 2.800,00) agli allenatori (644,00-308,00-168,00-84,00-56,00) ai guidatori (322,00-154,00-84,00-42,00-28,00)
(PROF - INVITO) Per indigene ed estere di 4 anni ed oltre (sono escluse le vincitrici di un Gruppo 1 nei 12 mesi).

Femmine Indigene di 4 anni ed oltre Femmine Estere di 4 anni ed oltre vincitrici di almeno Euro 7.500,00 dal 01.05.2023 non vincitrici di 1 Primo Premio di Euro 45.000,00 dal 01.05.2023. Metri 1600. (corsa internazionale).

Sc.Gag Horse Srl	G.Casillo	A.Di Nardo	1 DELMONICA FERM	1600	fb 5	Nad Al Sheba e Record Roc	g.fucsia maniche nere bracciali fucsia
Sc.Santese Srl	M.Orlando	V.Gallo	2 BALTIMORA SPAV	"	fb 7	Conway Hall e Manon Bigi	g.a quarti bianco blu royal man. bianco blu
Sig.Garofalo Raffaele	A.Shmidra	V.Luongo	3 CHEYENNE SELVA	"	fb 6	Manofmanymissions e Madrid Joy	g.gialla maniche blu
Sig.raBalzano Stefania	Sav.Gallo	Fi.Gallo	4 DEARROUGE	"	fb 5	Varenne e Sonia Jet	g.a 3 fasce vert.verde-nero-verde man.nere
Sc.Trenta E Quaranta Srls	Soc.All.Marjo H.Natynki Srls	G.Di Nardo	5 BRIGITTE ROC	"	fb 7	Nad Al Sheba e Noblesse Roc	g.verde fascia orizz.rossa man. rosso nere
Sc.Indal Srl	And.Esposito	Rene' Legati	6 CUBA DEL DUOMO	"	fb 6	Varenne e Irma Del Duomo	g.azzurra carre' oro 'lll' giallo scr.indal sd
Sc.Merwestaal Racing Stables B.V.	Soc.All.Gocciadoro Alessandro Srl	A.Gocciadoro	7 ZEUDI AMG	"	fb 9	Ideale Luis e Ironica Spin	g. bianca

Trofeo al Proprietario del cavallo vincitore offerto dalla famiglia Toniatti

5 Ore 16:30 - Grigio - PREMIO MEMORIAL PIETRO PAOLO FATALE - Euro 11.550,00 - Metri 1600

(4.105,50-1.963,50-1.071,00-535,50-357,00 e 2.100,00) agli allenatori (483,00-231,00-126,00-63,00-42,00) ai guidatori (241,50-115,50-63,00-31,50-21,00)
(PROF - COND) Indigeni di 3 anni Esteri di 3 anni vincitori da Euro 8.000,00 a Euro 35.000,00 nella carriera. Metri 1600. (corsa internazionale).

Sig.Feliciello Francesco	V.Palumbo	G.Di Nardo	1 FANDANGO LUIS	1600	mb 3	Napoleon Bar e Lucrezia Luis	g.blù maniche e colletto bianco
Sig.Russo Antonio E Russo Emanuele	G.Casillo	A.Di Nardo	2 FUTURO D'AMORE	"	mb 3	Maharajah e Aura D'amore	g.rossa maniche bianche due strisce verticali blu
Sig.raVastarella Raffaella	U.Di Vincenzo	U.Di Vincenzo	3 FRANK DI NO	"	mb 3	Tesoro Degli Dei e Odillax	g.a metà trasv. blu nero pantera nera sul d.
Sc.Bondi Stefano	Soc.All.Gocciadoro Alessandro Srl	A.Gocciadoro	4 FENICE DEL RONCO	"	fb 3	Maharajah e Rejna Inn Ronco	g.viola scacchi e iniziali "bs" blu
Sig.raD'alessandro Assunta	Soc.All.Team Minopoli Srl	M.Minopoli Jr	5 FAVOLA DEL RONCO	"	fb 3	Maestrle Spin e Magic Vision Lf	g.blù maniche rosse
Sig.Riccio Gennaro	G.Riccio	G.Riccio	6 FARAOND'OR	"	ms 3	Olmo Holz e Tiziana Grif	g.oro maniche nere

Trofeo al Proprietario, Allenatore e Guidatore del cavallo vincitore offerto dalla Famiglia Fatale
Oggetto ricordo all' Artiere e al Maniscalco del cavallo vincitore offerto dalla Famiglia Fatale

6 Ore 17:00 - Nero - PREMIO SPEED RACE - MEMORIAL EMILIO GIUGLIANO - INVITO - Euro 12.100,00 - Metri 200

<TRIO>

(4.862,00-2.244,00-1.309,000 ai proprietari;572,00-264,00-154,00 agli allenatori;286,00-132,00-77,00 ai guidatori;2.200,00 agli allevatori)
(PROF - INVITO) Indigeni di 4 anni ed oltre Esteri di 4 anni ed oltre con tempo di 13.5 o migliore dal 01.12.2023. Metri 200. (corsa internazionale).

Sig.Pepe Francesco	L.Siddi	L.Siddi	1 CITTOZ	200	cb 6	Mago D'amore e Vittaz	g.verde con righe gialle sole giallo dav. e dietro
Sig.Coppola Giuseppe	Sav.Gallo	Sav.Gallo	2 CASPER GRIF	"	mb 6	Libeccio Grif e Sofia Grif	g.oro,spalle rombo bia. int. lettere gc oro,man.bia
Sig.De Vivo Giuseppe	Soc.Fierro Luca Srls	G.Amitrano	3 DIABOLIK NAP	"	mb 5	Ghiaccio Del Nord e Siria Di Mar	g.verde man.arancio albero di arance sul d.
Sig.Fico Davide	Soc.All.Team Minopoli Srl	M.Minopoli Jr	4 EL DORADO BREED	"	cb 4	Manofmanymissions e Lily Effe	g.a rombi azzurro blu maniche blu
Sc.Santese Srl	M.Orlando	V.Gallo	5 DONNAVENTURA ORS	"	fb 5	Ideale Luis e Lisistrata	g.a quarti bianco blu royal man. bianco blu
Sc.Soc. All. D'alessandro Raffaele Srl	L.Flagiello	V.D'alessandro Jr	6 ARGENTO JET	"	mb 8	Wishing Stone e Ghiandaia Jet	g.azzurra polsini bianchi sul d. lettere f.d.
Sig.Casillo Manuele	G.Casillo	A.Di Nardo	7 DEMONE DEI VENTI	"	cb 5	Mago D'amore e Vela Dei Venti	g.e man.bianche striscia obliqua bordeaux grigia
Sig.Colombo Luigi Roberto	Soc.All.Gocciadoro Alessandro Srl	A.Gocciadoro	8 VERDON WF	"	cb 10	Raja Mirchi e Inghilterra Om	g.rosso bianca in verticale c.bianco
Sc.Indal Srl	And.Esposito	Rene' Legati	9 VESNA	"	fbo10	Libeccio Grif e Immagine Lunare	g.azzurra carre' oro 'lll' giallo scr.indal sd

Coppa al Proprietario e al Guidatore del cavallo vincitore offerte dalla Famiglia Giugliano

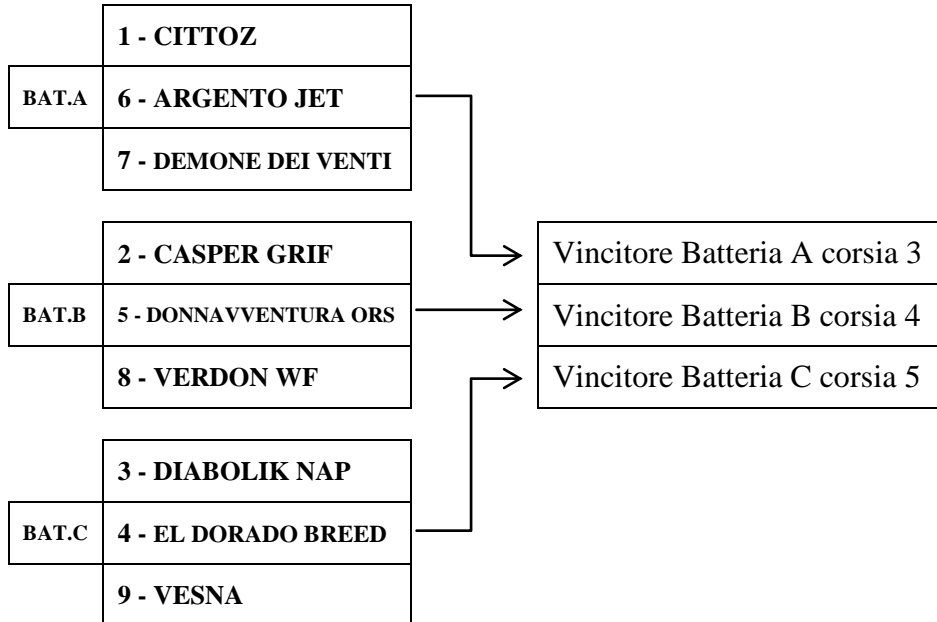

Le scommesse verranno chiuse alla partenza della prima batteria. Ai fini del pagamento delle scommesse piazzate sarà considerato risultato valido quello dei vincitori delle batterie. Per il pagamento della scommessa vincente si terrà conto esclusivamente dell'ordine di arrivo della finale.

Qualora il vincitore di una batteria non dovesse disputare la finale sarà considerato comunque piazzato ai fini delle scommesse. Qualora la finale per cause di forza maggiore non potesse essere disputata tutte le scommesse saranno rimborsate comprese quelle relative al piazzato

I cavalli partiranno dietro l'autostart nelle corsie 3 - 4 - 5

I cavalli dovranno percorrere dal punto dello stacco al traguardo una linea retta senza deviazioni.

Le batterie si susseguiranno con una cadenza di 4 minuti ciascuna e la Finale partirà 6 minuti dopo l'effettuazione dell'ultima batteria.

In Finale, il vincitore della Batteria A partirà in corsia 3, il vincitore della Batteria B partirà in corsia 4 ed il vincitore della Batteria C partirà in corsia 5. In caso di parità in Batteria entrambi i cavalli accederanno alla Finale e le posizioni di partenza scaleranno verso l'esterno

7 Ore 17:35 - Marrone - PREMIO MIMI' ALLA FERROVIA - FEMMINE - Euro 6.600,00 - Metri 1600

<TRIS>

(2.346,00-1.122,00-612,00-306,00-204,00 e 1.200,00) agli allenatori (276,00-132,00-72,00-36,00-24,00) ai guidatori (138,00-66,00-36,00-18,00-12,00)
(PROF - COND - corsa ippica nazionale -) Femmine Indigene di 3 anni Femmine Estere di 3 anni non vincitrici di Euro 5.000,00 nella carriera. Metri 1600. (corsa internazionale).

Sc.Pink & Black Srl	Soc.All.Gocciadoro Alessandro Srl	A.Gocciadoro	1 FRISIA	1600	fb 3	Southwind Frank e Goddess Ofgoodness	g.e man. rosa cuciture nere 3 stelle nere sul d.
Sig.Guarino Francesco	E.A.Maisto	E.A.Maisto	2 FANTASTICA GUAR	"	fbo3	Victor Gio e Sognador Ans	g.e maniche blu fascia tricolore sul dorso
Sig.Guarro Felice	L.Siddi	G.Immobile	3 FLAIR DI POGGIO	"	fbo3	Brillantissime e Venere Di Poggio	g.e man.bianche tre cerchi rossi sul dorso
Sc.Chicolindo Srl	D.Minopoli	P.D'angelo	4 FELICITÀ LUIS	"	fb 3	Love You e Griffin Baby	g.e man. nere bordi e stella grigi sul dorso
Sig.Elefante Paolo	M.Finetti	V.Luongo	5 FLUTE AS	"	fb 3	Varenne e Ussel As	g.bianca carre' giallo con striscia marrone
Sig.Panico Giustino	R.Forino	R.Forino	6 FLOWERPOWER FONT	"	fbo3	Tuonoblu Rex e Times Square Ok	g.bianca rombi blu man.bian.str.rosso blu
Sc.Munacone	A.Galasso	Fi.Gallo	7 FOSCA DEL RONCO	"	fb 3	Nuncio e Cynthia Del Ronco	g.arancio-blu a meta'
Sig.Amura Francesco Rosario	Mic.Di Maro	G.Di Nardo	8 FATA MORGANA LZ	"	fb 3	Pick Kronos e Gal Kronos	g.verde maniche bianche polsi verdi
Sc.Tony Trans	M.Vecchione	M.Vecchione	9 FERONIA SL	"	fb 3	Wishing Stone e Sassicaia	g.bi.man. e carre' blu statua della liberta' sul d.
Sc.Soc All Team Minopoli Srl	Soc.All.Team Minopoli Srl	M.Minopoli Jr	10 FANNY AMG	"	fb 3	Wishing Stone e Ironica Spin	g.blu bracciali rossi cerchio di stelle sul dorso
Sig.Desiderio Domenico	Soc.All.Team Minopoli Srl	F.Minopoli	11 FOLLIA COL	"	fb 3	Tesoro Degli Dei e Ile Tristan	g.blu scuro strisce polsi e collo oro
Sig.Chirico Francesco (91)	M.Di Muro	V.D'alessandro Jr	12 FALLAS MAIL	"	fb 3	Nesta Effe e Tic Tac Font	g.bianco azzurra maniche bianche

8 Ore 18:00 - Giallo - PREMIO MEMORIAL ANTONIO PENZIVECCHIA SEN - INVITO - II TRIS - Euro 15.400,00 - Metri 3060 / 3080 / 3100

<TRIS>

(5.474,00-2.618,00-1.428,00-714,00-476,00 e 2.800,00) agli allenatori (644,00-308,00-168,00-84,00-56,00) ai guidatori (322,00-154,00-84,00-42,00-28,00)
(PROF - INVITO - corsa ippica nazionale -) Indigeni di 4 anni ed oltre Esteri di 4 anni ed oltre. Metri 3060-3100. (corsa internazionale).

Sig.Rotundi Marcello	A.Rotundi	M.Rotundi	1 COSMO LUX	3060	cbo6	Muscle Massive e Galadrier Pl	g.nera maniche rosse bracciali bianchi
Sig.Cicarelli Ciro	Sav.Gallo	Fi.Gallo	2 DIOGENE LASER	"	cb 5	Yankee Slide e Dolly Laser	g.rossa maniche blu polsi rossi collo blu
Sig.Esposito Luca Jr	V.Castiglia	G.Amitrano	3 DEUS EK	"	mbo5	Varenne e Gemonia	g.nera collo e maniche grigie
Sc.Spallina Srl	G.Casillo	A.Di Nardo	4 CICLONE PETRAL	"	cbo6	Oropuro Bar e Fern Di Jesolo	g.blu carre' rosso
Sc.Futura Horses	Gior.D'alessandro Sen	Gior.D'alessandro Sen	5 BELGIACOMINO PARK	3080	mb 7	Oropuro Bar e Grandera Park	g.arancione carre' a rombi giallo arancione
Sig.Squeglia Nunzio	Mic.Di Maro	C.Maione	6 BRISTOL CR	X	cb 7	Owen Cr e Rapsodia Cr	g.giallo blu a rombi
Sc.Santese Srl	M.Orlando	V.Gallo	7 BARSELA BURLON	"	fb 7	Naglo e Nougat Bi	g.a quarti bianco blu royal man. bianco blu
Sc.Indal Srl	And.Esposito	Rene' Legati	8 CIENFUEGOS LAUMAR	Z	cb 6	Ganymede e Tosca Del Duomo	g.azzurra carre' oro 'lll' giallo scr.indal sd
Sc.Verner Srl	Soc.All.Gocciadoro Alessandro Srl	A.Gocciadoro	9 CRONOS DEGLI DEI	"	mb 6	Ready Cash e Natalina Dei	g.azzurra-gialla a metà "v" nera sul dorso
Sig.Grima Etienne	Mic.Di Maro	V.Luongo	10 CASTALDO CAS	"	cb 6	Equinox Bi e Ittica Cas	g.e man. blu carre' bianco stella blu sul dorso
Sc.Indal Srl	M.Di Muro	V.D'alessandro Jr	11 APOCALYPTO	Z E	cb 8	Ganymede e Naomi	g.azzurra carre' oro 'lll' giallo scr.indal sd
Sig.Marrazzo Vincenzo	Mic.Di Maro	G.Di Nardo	12 BOSTON LUIS	X	mb 7	Look De Star e Orchestra Luis	g.a rombi bianco blu maniche bianche polsi blu

Rapporti Scuderia: 8+11

6+12 Agli Effetti Delle Scommesse

Coppa al Proprietario, al Guidatore e Oggetto ricordo all'Artiere del cavallo vincitore offerti dalla famiglia Penzivecchia

Nelle giornate di corse al trotto è in funzione la Trattoria-Pizzeria del Parco Scuderie dell'Ippodromo.
Per info e prenotazione telefonare al numero 339 16 16 547.

La prossima giornata di corse è Mercoledì 1 Maggio - Corse al Trotto

75° Gran Premio Lotteria - Trofeo Edilsivisa

CALENDARIO CORSE

MAGGIO 2024

TROTTO: 1-7-10-14-17-21-28-30